

2023年度 尾三地区ミニバスケットボール連盟

ルーキーズカップ^o

(4年生以下大会)

がんばれ！未来のスター選手



期日：2023年12月2日（土）・3日（日）

会場：長者原スポーツセンター

主催：広島県バスケットボール協会U12部会尾三地区
尾三地区ミニバスケットボール連盟

後援：尾三バスケットボール協会
尾道市バスケットボール連盟
三原市バスケットボール協会

大会役員

大会会長	畠迫 文彦
大会副会長	木村 敏男
大会顧問	平田 水五 豊田 豊 那須 学
大会監事	木村 敏男
大会委員長	藤本 芳之
大会副委員長	渡辺 和彦 原田 節子 島谷 誠之進
大会委員	世羅ミニバスケットボールクラブ 高須ミニバスケットボールクラブ 土堂MBC 沼田東Twinkle 向東ミニバスケットボールクラブ CHAMPS Mihara Phoenix Oceans Dream SHINES YOSHIWA MBC
総務委員長	島谷 誠之進
副委員長	岩田 幸子
委員	山藤 奈央 新谷 勝治 平本 園子 宮 裕子 宮部 摩耶
財務委員長	原田 節子
副委員長	村上 真理子
広報委員長	越智 奈保子
競技委員長	山本 芳幸
副委員長	新宅 剛士 三輪 和太郎
委員	飯田 和明 梅谷 祐二 大目木 博俊 岡田 章宏 柏原 享平 河本 達也 新宅 鮎美 佐藤 裕史 中村 圭一郎 藤原 勝典 細谷 恭平 本間 裕子
審判委員長	川崎 賢一
副委員長	西山 俊輝
指導委員	新谷 正輝 藤本 芳之 松浦 淳 水田 英仁
委員	各チーム帯同審判員
普及委員長	杉原 美香
副委員長	長友 康城 山科 淳
委員	王野 茉桜 久藤 玄明 宗田 壮弘 津田 康弘 原田 裕也 成田 ナシロ 廣井 翔伍 吉本 理恵
育成委員長	杉原 美香
委員	各チーム登録指導者

ルーキーズカップ（4年生以下）大会実施要項

1. 目的 ○日頃は試合に出ることの少ない低学年（4年生以下）に試合を通して、練習では味わえないミニバスケットボールの楽しさや悔しさなどを経験してもらう。
○低学年にもミニバスケットボールの普及を図る。
2. 日時 2023年12月2日（土）：女子の部 3日（日）：男子の部
2日（土） 開場 8:00
試合開始 9:10～
3日（日） 開場 8:00
試合開始 9:00～
3. 会場 長者原スポーツセンター
4. 参加資格 ○尾三地区ミニバスケットボール連盟加盟チーム。
○尾三地区ミニバスケットボール連盟登録選手。
○原則8名以上15名以下の小学4年生以下で構成できるチーム。
○チームが8名以下の場合
*5人以上での出場を認める。ただし、意図的な人数削減は認めない。
*男女の混合チームを認めるが男子チーム扱いとする。
*合同チームでの参加を認める。ただし、強化（勝利）目的と思われる連合は認めない。
○その他、連盟主催大会に関する規定に準ずる。
5. 競技規則 2023年度日本バスケットボール協会競技規則に準ずるが、その他連盟主催大会に関する規定に準ずる。
ただし、下記のとおりルールを適応する。
(1) 1チームは1試合あたり、10人以上（もしくは8人以上）いる場合は競技規則に準じて登録人数の選手を出場させること。
(2) 8名以下の場合、1選手は1試合あたり、どれだけのクォーター出場しても構わないが、各指導者は、選手の体力等を考慮して選手起用すること。
ただし、参加申込した全選手を出場させること。
(3) いずれの場合も何らかの理由で、申込（登録）人数に達しない場合や出場させていない場合はオープン参加とする。
6. 試合球 連盟指定の試合球革製ボール5号球を使用する。
7. 競技方法 トーナメント方式による。
6分クォーター制。クォーター・タイムは1分間、ハーフ・タイムは5分。
延長をする場合は、2分間のインターバルの後3分。
交流戦での延長戦は行わない。

ルーキーズカップ諸注意事項

大会の開催に先立ちまして、下記の諸注意を厳守いただき、より良い大会となりますよう、皆様のご協力をお願い申し上げます。

1. 体育館の使用規定の厳守をお願いします。
特に上下足の区別をお願いします。
下足箱は使用しないで、各自（選手・チーム関係者）で管理してください。
2. 喫煙・飲食については、必ず所定の場所を使用してください。
アリーナでは飲食できません。
弁当がら、使用済みのペットボトルなどは、必ず各チームで持ち帰ってください。
3. 選手の飲み物はチューブ式等のものを使用し、ペットボトルの使用はできません。
4. 水の入ったバケツをアリーナには持ち込まないで下さい。
5. 駐車場は、係の指示に従って使用してください。
6. 貴重品の管理・保管は各チームで責任をもって行ってください。
7. フラッシュを使つての撮影は、競技の妨げになりますので、絶対にしないで下さい。
8. 施設内のコンセントの使用はこちらの指定するもの以外は使用禁止です。
9. 大会当日にかかわる事故及び競技上の負傷については、各チームの責任としますので、よろしくをお願いします。

参加チーム一覧

女子の部

世羅ミニバスケットボールクラブ
高須ミニバスケットボールクラブ
沼田東Twinkle
CHAMPS
Oceans Dream
SHINES
YOSHIWA MBC Narutaki Queen

男子の部

世羅ミニバスケットボールクラブ
高須ミニバスケットボールクラブ
沼田東Twinkle
向東ミニバスケットボールクラブ (混合)
CHAMPS
Mihara Phoenix
Oceans Dream
SHINES

2023年度 尾三地区ミニバスケットボール連盟 ルーキーズカップ 組合せ

【女子の部】 12月2日(土)

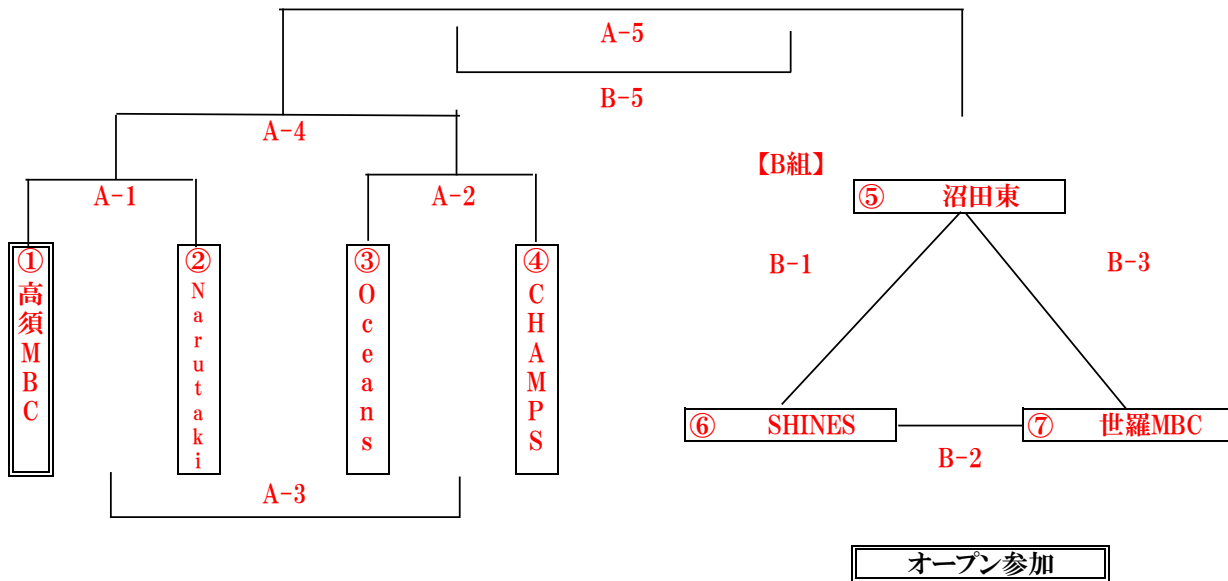

コート割り・審判・TO割当表

試合 予定時刻	Aコート				Bコート			
	対戦組合せ	審判	TO	モッショナー	対戦組合せ	審判	TO	モッショナー
開場 8:00 開会式8:30~8:35								
第1試合 9:10~10:05	①高須 vs ②Narutaki	梅谷 祐二 本間 裕子	Oceans	佐藤 裕史	⑤沼田東 vs ⑥SHINES	山科 淳 原田 裕也	世羅	藤原 勝典
第2試合 10:45~11:40	③Oceans vs ④CHAMPS	島谷誠之進 岩田 幸子	Narutaki	王野 茉桜	⑥SHINES vs ⑦世羅	新谷 正輝 廣井 翔伍	沼田東	平本 園子
第3試合 12:20~13:15	高須 vs A2敗者	山藤 奈央 越智奈保子	A2勝者	宗田 壮弘	⑤沼田東 vs ⑦世羅	藤本 芳之 A2勝者	SHINES	杉原 美香
第4試合 13:55~14:50	Narutaki vs A2勝者	西山 俊輝 新谷 勝治	高須	岩田 幸子				
第5試合 15:30~16:25	A4勝者 vs B組1位	当日調整 A2敗者	A2敗者	当日調整	A4敗者 vs B組2位	当日調整 当日調整	B組3位	当日調整
閉会式 16:30~16:35								

※チーム番号の若い(小さい)チームが淡色のユニフォームを着用し、TOに向かって右側のベンチを使用すること。

(試合前の両チームの話し合いによりユニフォームの色を交換してもよいが、使用するベンチは交換しないこと。)

※試合時間は6-1-6-(5)-6-1-6

※試合は定刻で行う。ただし、遅れた場合は試合終了後30分。

2023年度 尾三地区ミニバスケットボール連盟 ルーキーズカップ 組合せ

【男子の部】 12月3日(日)

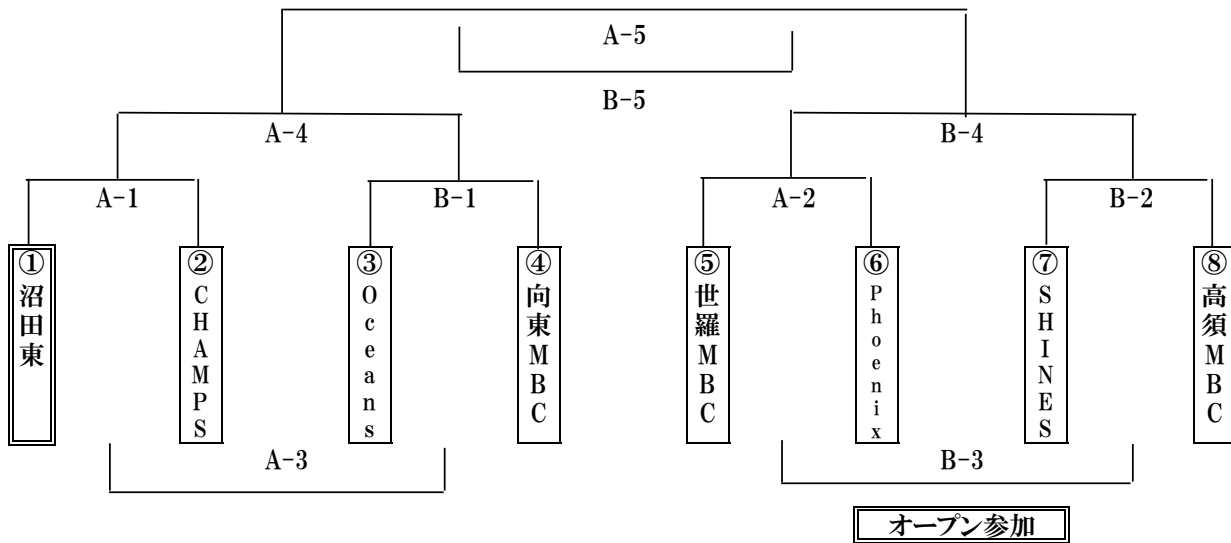

コート割り・審判・TO割当表

試合 予定時刻	Aコート				Bコート			
	対戦組合せ	審判	TO	コミッショナー	対戦組合せ	審判	TO	コミッショナー
開場 8:00 開会式 8:20~8:25								
第1試合 9:00~9:55	①沼田東 vs ②CHAMPS	新谷 勝治 久藤 玄明	世羅	岩田 幸子	③Oceans vs ④向東	藤本 芳之 長友 康城	SHINES	原田 節子
第2試合 10:35~11:30	⑤世羅 vs ⑥Phoenix	山本 芳幸 新宅 剛士	CHAMPS	新宅 鮎美	⑦SHINES vs ⑧高須	川崎 賢一 原田 裕也	B1勝者	島谷誠之進
第3試合 12:10~13:05	沼田東 vs B1敗者	B1勝者 越智奈保子	A2勝者	B1勝者	A2敗者 vs B2敗者	A2勝者 佐藤 裕史	B2勝者	B2勝者
第4試合 13:45~14:40	CHAMPS vs B1勝者	西山 俊輝 A1敗者	A3敗者	新宅 剛士	A2勝者 vs B2勝者	島谷誠之進 B1敗者	B3敗者	越智奈保子
第5試合 15:20~16:15	A4勝者 vs B4勝者	当日調整 当日調整	A3勝者	当日調整	A4敗者 vs B4敗者	当日調整 当日調整	B3勝者	廣井 翔伍
閉会式 16:20~16:25 会場撤去								

※対戦表左のチームが淡色のユニフォームを着用し、TOに向かって右側のベンチを使用すること。

(試合前の両チームの話し合いによりユニフォームの色を交換してもよいが、使用するベンチは交換しないこと。)

※試合時間は6-1-6-(5)-6-1-6

※試合は定刻で行う。ただし、遅れた場合は試合終了後30分。

2023年度 ルーキーズカップ 男子の部 結果

12月3日 (日)

順位	チーム名
優勝	
準優勝	
第3位	

